

ELEVADOR HIDRÁULICO DE MOTOCICLETA

MANUAL DE INSTRUÇÕES



CAPACIDADE MÁXIMA DE CARGA: 1500 LIBRAS

CONSERVE ESTE MANUAL PARA REFERÊNCIA FUTURA

POR FAVOR, LEIA CUIDADOSAMENTE ESSE MANUAL ANTES DE OPERAR O ELEVADOR

DADOS TÉCNICOS

Capacidade de carga máxima: 680 kg (1500 libras)

Faixa de elevação: 120-400 mm

CARACTERÍSTICA

1. O elevador foi projetado para permitir a elevação eficiente e segura de motocicleta de armação dupla, permitindo reparos, manutenção e limpeza extensiva.
2. O elevador suavemente eleva a motocicleta até a altura ideal para se adequar ao usuário e é totalmente manobrável.
3. A montagem e operação deste produto é muito conveniente, ele é usado como ferramenta de elevação para reparar motocicletas.

OPERAÇÃO

1. Enquanto segura o pedal para baixo, bombeie rapidamente o pedal para cima e baixo de várias vezes para purgar o ar do sistema.
2. Ajuste o elevador completamente para baixo, empurre-o debaixo da motocicleta e, em seguida, ajuste-o para a posição central. Gire os parafusos travamento até eles entrarem em contato com o chão e Levante as rodas traseiras levemente para fora do solo para evitar que o elevador se desloque.
3. Pressione lentamente e repetidamente o pedal para levantar o elevador, bloqueie o elevador em uma das posições de travamento na base inferior. Use tiras de amarração para prender a carga (vendidas separadamente).
4. Levante a haste de conexão da barra de parada. Pressione lentamente o pedal de liberação e suavemente abaixe a carga. Nunca permita que a carga desça rapidamente ou de repente.
5. Remova o elevador debaixo da motocicleta

*** Com dispositivo pneumático: a conexão de ar da bomba recebe diretamente a fonte de ar comprimido. Em seguida, pressione a válvula para funcionar.

ATENÇÃO

1. Leia compreenda e cumpra todas as instruções antes de usar o elevador pela primeira vez.
2. Sem treinamento, não opere esse elevador sem autorização.
3. Não exceda o peso especificado.
4. Este produto é uma ferramenta temporária, não deve ser usado como ferramenta para suportar objetos por longo tempo.

5. Use apenas em superfícies rígidas e niveladas. Ao usar, fixe o pé de suporte.
6. Se antes do uso o elevador descer, substitua as peças danificadas e aperte todos os parafusos soltos.
7. Quando derrubado, preste atenção na velocidade de controle.

MANUTENÇÃO

1. Adicione o óleo de lubrificante adequado regularmente à bomba de ar para evitar o desgaste interno da bomba de ar.
2. Para evitar ferrugem, limpe o tubo do pistão hidráulico.
3. Para evitar corrosão do pistão, quando não estiver em uso, desça o elevador para a posição mais baixa
4. Sem autorização ou sem qualquer informação técnica ou de operação, não desmonte e repare o elevador

LISTA DE PEÇAS

Nº	DESCRIÇÃO	QTDE	Nº	DESCRIÇÃO	QTDE
1	Sela de levantamento com almofadas de borracha	1	15	Roda universal	2
2	Parafusos Hexagonais M12X85	6	16	Parafuso de bloqueio	1
3	Arruela Φ 12	13	17	Base inferior	1
4	Porca de retenção M12	9	18	Parafusos hexagonais externos M10x65	2
5	Suporte para as mãos	1	19	Arruela Φ 10	2
6	Haste de conexão da barra de parada	1	20	Porca de retenção M10	2
7	Parafusos hexagonais externos M12X65	3	21	Roda dianteira 2.5 "	2
8	Mola de torção	2	22	Bucha	2
9	Parafusos hexagonais M8X30	1	23	Braço de elevação traseira	1
10	Estrutura de elevação	1	24	Braço de elevação frontal	1
11	Garrafa do macaco	1	25	Parafusos hexagonais internos M8X25	1
12	Parafusos hexagonais internos M8X15	1	26	Pedal	1
13	Arruela elástica Φ 12	2	27	Arruela Φ 8	1
14	Porca M12	2	28	Parafuso M8X12	1

VISTA EXPLODIDA DAS PEÇAS DE REPOSIÇÃO

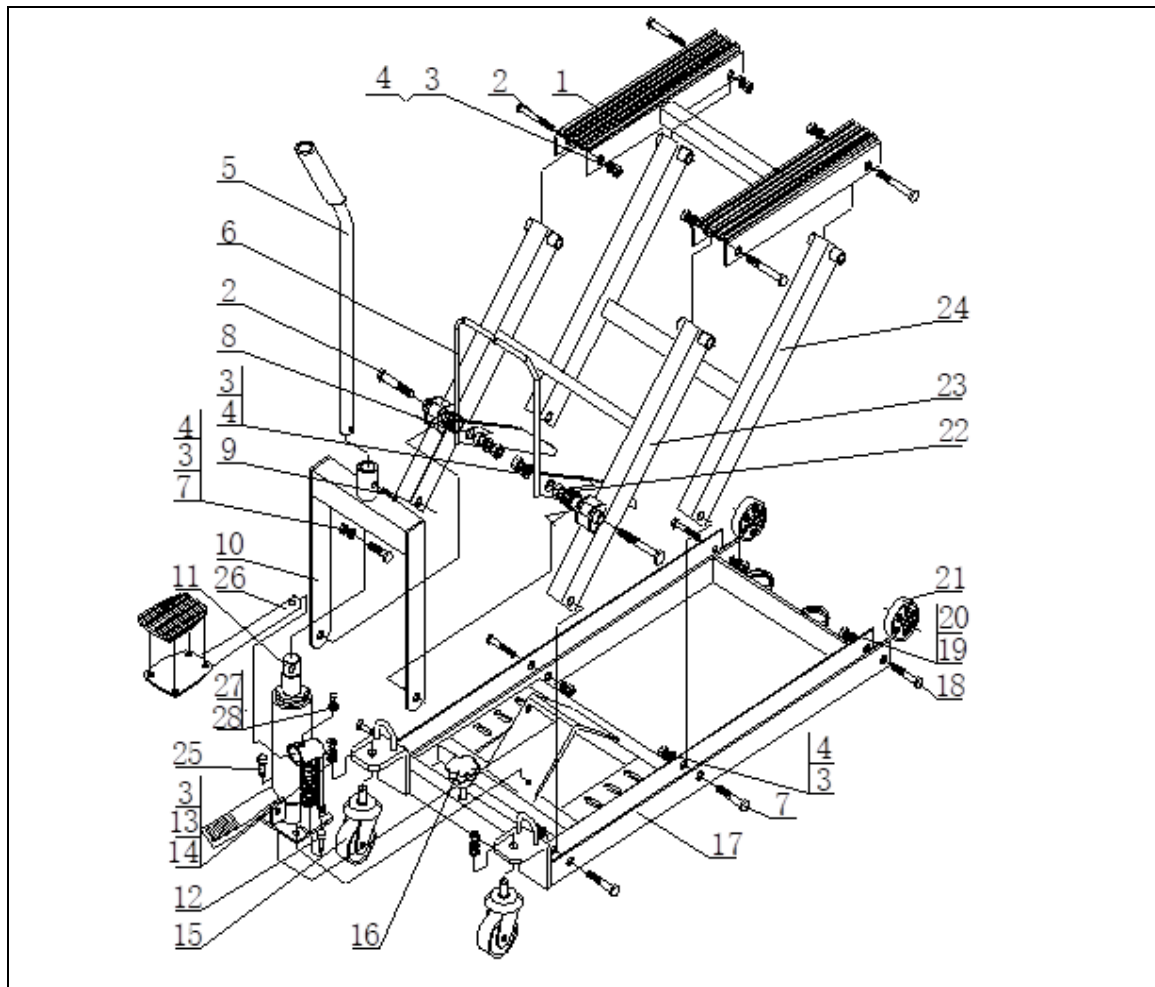

TERMO DE GARANTIA

PRODUTO:

Este produto é garantido pela Máquinas Ribeiro, pelo período de 12 meses, incluída a garantia legal, contra defeitos de fabricação, contados a partir data de emissão da Nota Fiscal.

A garantia extingue-se automaticamente ao término dos prazos mencionados neste termo. Esta garantia é válida desde que os produtos tenham sido utilizados conforme orientações contidas em seus manuais de instruções e/ou guias de instalação.

A Garantia compreende todas as intervenções técnicas necessárias para o funcionamento do equipamento nas condições previstas em suas especificações técnicas. Entende-se por perfeito funcionamento quando, após atendimento, o equipamento estiver operacional conforme descrito em especificações técnicas. Somente um técnico autorizado pela empresa está habilitado a reparar defeitos cobertos pela garantia, mediante comunicação.

A garantia concedida não cobre falhas no funcionamento dos produtos decorrentes de uso inadequado, ou seja, em desacordo com as instruções e/ou recomendações de uso contidas no manual bem como produtos ou peças que tenham sido danificados em consequência de remoção ou manuseio por pessoas não autorizadas ou fatos decorrentes de forças da natureza, tais como raios, chuvas, inundações, etc.

A GARANTIA FICA AUTOMATICAMENTE INVALIDADA NAS SEGUINTE HIPÓTESES:

- a) Na utilização do produto quando não forem observadas as especificações e recomendações de uso;
- b) O produto tiver sofrido alterações, modificações estéticas e/ou funcionais, bem como tiver sido realizado conserto por pessoa ou entidades não credenciadas/autorizadas pela empresa.
- c) Negligência ou imperícia, vandalismo ou imprudência;
- d) Ligação invertida do equipamento;
- e) Danos por falta de manutenção preventiva descritas no manual do equipamento.
- f) Os defeitos forem provocados pela utilização de material ou peças fora das especificações.
- g) O reparo ou a substituição de parte do equipamento não prorroga nem interrompe o prazo da garantia definido neste instrumento.



Alameda Santa Filomena, 1300 - Ressaca - Atibaia/SP
11 4412-0045 | 11 4402-3480 | 11 4402-6947
www.maquinasribeiro.com.br